



智能摄像机G3 (网关版) 使用说明书及三包凭证

产品介绍

智能摄像机G3 (网关版) 是一款云台型监控摄像机, 集成了新一代Zigbee网关功能, 支持 2K 超清视频, 内置NPU 神经网络计算单元, 支持丰富的 AI 识别功能, 并支持 HomeKit 安全视频。依托自动云台功能, 可进行常看位置设置、视频巡航路径规划, 并支持断电记忆等实用功能, 还可通过内嵌的红外遥控模块学习和代替各类家电的遥控器操作, 是Aqara全新一代家庭安防和智能控制的综合性网关摄像机产品。

产品前视图:

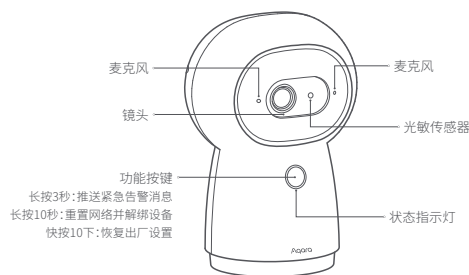

产品后视图:

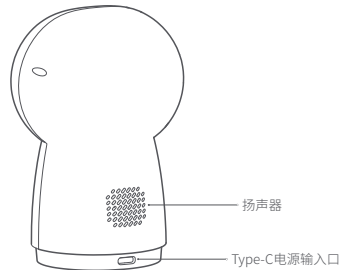

云台及TF卡槽:

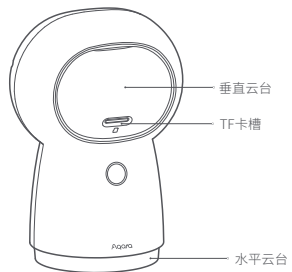

基本参数

产品名称: 智能摄像机G3 (网关版)
产品型号: ZNSXJ13LM
电源输入: 5V=2A
整机功耗: 10W (MAX)
分辨率: 2304×1296P
可视角度: 110°
视频编码: H.264
工作温度: -10°C-40°C
云台角度: 水平340°, 垂直45° (向上30°, 向下15°)
无线连接: Wi-Fi IEEE 802.11b/g/n/a/ac 2.4/5GHz, Zigbee3.0
执行标准: GB 4943.1-2011、GB/T 9254-2008、GB/T 17618-2015、Q/QLML018
产品清单: 智能摄像机G3 (网关版) × 1, 电源适配器 × 1, USB电源线 × 1, 说明书 × 1
本地存储: MicroSD卡 (支持速率为CLASS 4或以上产品, 兼容exFat、FAT32文件格式, 最大容量支持128GB)
支持设备: Android 4.0 或 IOS 8以上版本设备

- 本产品的无线电发射设备型号核准代码印于产品机身铭牌上。
- 使用带有Works with Apple的徽章, 意味着该配件经过专门设计, 可与徽章中所标识的技术配合使用, 并且已通过开发者认证, 符合Apple性能标准, Apple不对此产品的操作或其符合的安规标准负责。
- HomeKit安全视频支持录制长达10天的视频并安全存储在iCloud中, 您可以在iPhone、iPad或Mac上的Apple“家庭”App中查看。此外, 您需要拥有200GB的iCloud 储存方案来支持一个摄像头, 2TB的储存空间方案支持最多五个摄像头。录制视频不会占用您的iCloud存储空间。
- 本产品与iPhone、iPad、Apple Watch、HomePod或Mac之间的通讯受HomeKit技术保护。

状态指示灯说明

| 指示灯状态 | 设备状态 |
|-------|------------------|
| 黄灯常亮 | 正在启动 |
| 黄灯快闪 | 等待连接网络 |
| 蓝灯快闪 | 连接网络中 |
| 蓝灯慢闪 | 网络连接成功、账户绑定中 |
| 蓝灯常亮 | 正常工作 |
| 红灯常亮 | 视频直播中 |
| 白灯常亮 | 启动15分钟, 未配置网络 |
| 紫灯闪烁 | 允许添加子设备 |
| 黄灯慢闪 | 固件升级中 |
| 熄灭 | 指示灯被关闭/设备休眠/设备上电 |

快速设置

1. 下载客户端

在应用商店中搜索“Aqara Home”或者扫描以下二维码下载“Aqara Home”APP。



2. 摄像机通电开机

找到产品底部的电源接口并将Type-C电源线插入, 接通电源适配器。摄像机启动完成后, 状态指示灯变为黄灯快闪。

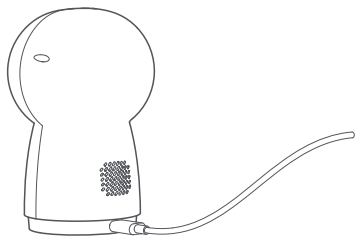

* 如果指示灯显示为非黄灯快闪, 请尝试长按功能键10秒恢复出厂设置

3. 添加摄像机

① 接入Aqara Home

打开Aqara Home APP, 点击首页右上角“+”, 选择智能摄像机G3 (网关版), 并且依照APP指示进行操作。成功连接后, 设备状态指示灯将蓝灯长亮。如果设备添加失败, 请确认以下几点:

- * Wi-Fi名称或密码包含不支持的特殊字符, 导致无法连接路由器, 请修改成常用的字符后再试;
- * 摄像机暂时不支持WAP/WAP2企业级的Wi-Fi网络;
- * 摄像机无法识别手机生成的二维码, 请确保手机屏幕不小于4.7寸, 并确保摄像机不要逆光拍摄二维码;
- * 检查路由器是否开启Wi-Fi防蹭设置, 导致摄像机无法正常联网;
- * 检查路由器是否开启AP隔离, 导致手机在局域网内无法搜索到摄像机。

② 接入Apple HomeKit

打开Apple“家庭”APP, 点击右上角“+”, 进入添加配件页面, 扫描或手动输入摄像机底部的HomeKit设置代码 (请妥善保管), 将设备绑定至HomeKit。常见的HomeKit添加失败指引

- * 提示“无法添加配件”。由于反复多次添加失败, 导致iOS系统缓存的错误信息无法释放, 请重启iOS设备并重置摄像机后再试。
- * 提示“配件已添加”。请重启iOS设备并重置摄像机后, 采用手动输入HomeKit设置代码方式重新添加。
- * 提示“未找到配件”。请重置摄像机, 等待3分钟后, 采用手动输入HomeKit设置代码方式重新添加。

4. 添加子设备

摄像机添加成功后, 请打开Aqara Home APP并参考子设备使用说明书进行添加子设备的操作。

产品安装

- 本产品包装盒中不含支架, 如需壁装或吊装, 需要单独购买支架;
- 请确保摄像机成功添加到APP后, 再进行上墙安装;
- 可以将摄像机摆放在写字台, 餐桌, 书桌, 茶几等水平桌面上使用;
- 吊装后, 需要在APP中翻转图像才可以正常观看。

- * 摄像机放置位置确保在无线Wi-Fi信号覆盖范围内;
- * 不要放置在强电磁干扰源附近;
- * 避免光源近距离直射摄像机镜头;
- * 确保设备周围没有近距离遮挡物;
- * 本产品仅限室内使用。

* 请仔细阅读本说明书并妥善保管

服务热线: 400-990-7930
服务网址: www.aqara.com/support
制造商: 深圳绿米联创科技有限公司
地址: 深圳市南山区桃源街道留仙大道塘岭路1号金祺智谷大厦8楼

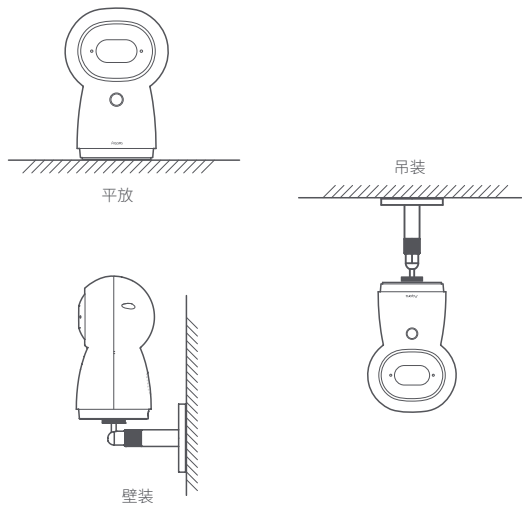

上图在安装示意图, 请以实际支架的安装方式为准

微功率设备声明

- 1、本产品使用的 Zigbee 技术符合“微功率短距离无线电发射设备目录和技术要求”中通用微功率设备 F 类设备的技术要求, 用于数据传输应用。采用一体化天线, 控制、调整及开关等使用方法请参考产品说明书中相关内容;
- 2、不得擅自改变使用场景或使用条件、扩大发射频率范围、加大发射功率 (包括额外加装射频功率放大器), 不得擅自更改发射天线;
- 3、不得对其他合法的无线电台 (站) 产生有害干扰, 也不得提出免受有害干扰保护;
- 4、应当承受辐射射频能量的工业、科学及医疗 (ISM) 应用设备的干扰或其他合法的无线电台 (站) 干扰;

- 5、如对其他合法的无线电台 (站) 产生有害干扰时, 应立即停止使用, 并采取消除有害干扰后方可继续使用; 在航空器内和依据法律法规、国家有关规定、标准划设的射电天文台、气象雷达站、卫星地球站 (含测控、测距、接收、导航站) 等;
- 6、军民用无线电台 (站)、机场等的电磁环境保护区域内使用微功率设备, 应当遵守电磁环境保护及相关行业主管部门的规定;
- 7、禁止在以机场跑道中心点为圆心、半径 5000 米的区域内使用各类模型遥控器;
- 8、微功率设备使用时温度和电压的环境条件与本产品相同。

产品中有害物质的名称及含量

| 部件名称 | 有害物质 | | | | | |
|-------|--------|--------|--------|--------------|------------|--------------|
| | 铅 (Pb) | 汞 (Hg) | 镉 (Cd) | 六价铬 (Cr(VI)) | 多溴联苯 (PBB) | 多溴二苯醚 (PBDE) |
| 塑胶件 | 0 | 0 | 0 | 0 | 0 | 0 |
| 五金件 | 0 | 0 | 0 | 0 | 0 | 0 |
| PCB | 0 | 0 | 0 | 0 | 0 | 0 |
| 电子元件 | 0 | 0 | 0 | 0 | 0 | 0 |
| 电源适配器 | 0 | 0 | 0 | 0 | 0 | 0 |

本表格依据SJ/T 11364的规定编制。
O: 表示该有害物质在该部件所有均质材料中的含量均在GB/T 26572规定的限量要求以下。
X: 表示该有害物质至少在该部件的某一均质材料中的含量超出GB/T 26572规定的限量要求。



保修说明

本产品售后服务严格依据《中华人民共和国消费者权益保护法》、《中华人民共和国产品质量法》实行售后三包服务, 服务内容如下:

保修政策

在三包有效期内, 您可以依照本规定免费享受退货、换货、维修的服务, 退货、换货、维修应当凭发票办理。

- 1、签收次日起7天内无理由退货 (电商购买渠道), 由用户承担物流费用;
- 2、本产品出现《产品性能故障表》所列性能故障的情况, 经售后服务中心检测确定后, 可以免费享受如下服务。

| 服务类型 | 服务政策 |
|------|--------------------|
| 退货 | 自签收次日起7天内产品质量原因退货 |
| 换货 | 自签收次日起15天内产品质量原因换货 |
| 维修 | 自签收次日起1年内产品质量原因维修 |

友情提示: 因运输过程中需使用包装箱保证产品运输安全, 建议您自签收次日起至少保留包装箱30天。

产品性能故障表

| 名称 | 性能故障 |
|---------------|---|
| 智能摄像机G3 (网关版) | 1、因结构或者材料因素造成表面裂纹 2、产品通电无法开机 3、状态指示灯无效 4、设备按键无法使用 5、无法恢复出厂设备 6、其他出厂硬件故障导致的功能无法正常使用 |

非保修条例

- 1、未经授权的维修、误用、碰撞、疏忽、滥用、进水、事故、改动、不正确的使用非本产品配件, 或撕毁、涂改标贴、防伪标记;
- 2、已超过三包有效期;
- 3、因不可抗力造成的损坏;
- 4、不符合《产品性能故障表》所列性能故障的情况;
- 5、因人为原因导致本产品及其配件产生《产品性能故障表》所列性能故障。